

OPEL Movano



Wir leben Autos.





Van		EURO4 2.3 CDTI MT (74kW)	EURO4 2.3 CDTI MT (92kW)	EURO4 2.3 CDTI MT (107kW)	EURO5 DPF 2.3 CDTI MT (74kW)	EURO5 DPF 2.3 CDTI MT (92kW)	EURO5 DPF 2.3 CDTI MT (107kW)	EURO5 DPF 2.3 CDTI MTA (92kW)	EURO5 DPF 2.3 CDTI MTA (107kW)
Varikliai	Svoris	Kaina LTL su PVM	Kaina LTL su PVM	Kaina LTL su PVM	Kaina LTL su PVM	Kaina LTL su PVM	Kaina LTL su PVM	Kaina LTL su PVM	Kaina LTL su PVM
FWD L1H1	2800 kg	Q2 2011	Q2 2011	Q2 2011	Q2 2011	Q2 2011	Q2 2011	Q2 2011	Q2 2011
FWD L1H1	3300 kg	Q2 2011	Q2 2011	Q2 2011	Q2 2011	Q2 2011	Q2 2011	Q2 2011	Q2 2011
FWD L1H1	3500 kg	Q2 2011	Q2 2011	Q2 2011	Q2 2011	Q2 2011	Q2 2011	Q2 2011	Q2 2011
FWD L1H2	2800 kg	Q2 2011	Q2 2011	Q2 2011	Q2 2011	Q2 2011	Q2 2011	Q2 2011	Q2 2011
FWD L1H2	3300 kg	Q2 2011	Q2 2011	Q2 2011	Q2 2011	Q2 2011	Q2 2011	Q2 2011	Q2 2011
FWD L1H2	3500 kg	Q2 2011	Q2 2011	Q2 2011	Q2 2011	Q2 2011	Q2 2011	Q2 2011	Q2 2011
FWD L2H2	3300 kg	86 131	86 131	89 612	87 593	87 593	91 074	-	-
FWD L2H2	3500 kg	86 131	86 131	-	87 593	87 593	-	-	-
FWD L2H3	3300 kg	-	-	-	-	-	-	-	-
FWD L2H3	3500 kg	-	-	-	-	-	-	-	-
FWD L3H2	3500 kg	88 742	88 742	92 220	90 204	Q2 2011	90 204	93 682	-
FWD L3H3	3500 kg	-	93 092	-	-	94 554	-	-	-
RWDSingle L3H2	3500 kg	-	91 332	94 814	-	92 794	96 276	Q2 2011	Q2 2011
RWDDouble L3H2	3500 kg	-	92 833	96 314	-	94 295	97 777	Q2 2011	Q2 2011
RWDDouble L3H2	4500 kg	-	99 361	102 842	-	100 823	104 304	Q2 2011	Q2 2011
RWDSingle L3H3	3500 kg	-	-	-	-	-	-	Q2 2011	Q2 2011
RWDDouble L3H3	3500 kg	-	-	-	-	-	-	Q2 2011	Q2 2011
RWDDouble L3H3	4500 kg	-	Q2 2011	Q2 2011	-	Q2 2011	Q2 2011	Q2 2011	Q2 2011
RWDDouble L4H2	3500 kg	-	93 327	96 809	-	94 789	98 271	Q2 2011	Q2 2011
RWDDouble L4H2	4500 kg	-	99 994	103 476	-	101 457	104 938	Q2 2011	Q2 2011
RWDDouble L4H3	3500 kg	-	97 818	-	-	99 280	102 761	Q2 2011	Q2 2011
RWDDouble L4H3	4500 kg	-	Q2 2011	Q2 2011	-	Q2 2011	Q2 2011	Q2 2011	Q2 2011

Dyzelinas

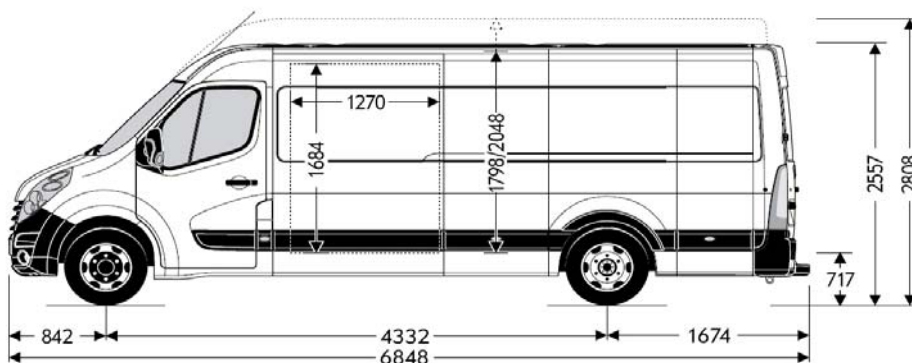
RWD L4H2
RWD L4H3



Crew Van		EURO4 2.3 CDTI MT (74kW)	EURO4 2.3 CDTI MT (92kW)	EURO4 2.3 CDTI MT (107kW)	EURO5 DPF 2.3 CDTI MT (74kW)	EURO5 DPF 2.3 CDTI MT (92kW)	EURO5 DPF 2.3 CDTI MT (107kW)	EURO5 DPF 2.3 CDTI MTA (92kW)	EURO5 DPF 2.3 CDTI MTA (107kW)
Varikliai	Svoris	Kaina LTL su PVM	Kaina LTL su PVM	Kaina LTL su PVM	Kaina LTL su PVM	Kaina LTL su PVM	Kaina LTL su PVM	Kaina LTL su PVM	Kaina LTL su PVM
Dyzelinas	FWD L1H1	3300 kg	Q2 2011	Q2 2011	Q2 2011	Q2 2011	Q2 2011	Q2 2011	Q2 2011
	FWD L1H1	3500 kg	Q2 2011	Q2 2011	Q2 2011	Q2 2011	Q2 2011	Q2 2011	Q2 2011
	FWD L1H2	3300 kg	Q2 2011	Q2 2011	Q2 2011	Q2 2011	Q2 2011	Q2 2011	Q2 2011
	FWD L1H2	3500 kg	Q2 2011	Q2 2011	Q2 2011	Q2 2011	Q2 2011	Q2 2011	Q2 2011
	FWD L2H2	3300 kg	-	-	-	-	-	-	-
	FWD L2H2	3500 kg	-	-	-	-	-	-	-
	FWD L3H2	3500 kg	-	-	-	-	-	-	-
	RWDSingle L3H2	3500 kg	-	-	-	-	-	Q2 2011	Q2 2011
	RWDDouble L3H2	3500 kg	-	-	-	-	-	Q2 2011	Q2 2011
	RWDDouble L3H2	4500 kg	-	Q2 2011	Q2 2011	-	Q2 2011	Q2 2011	Q2 2011

FWD L3H2

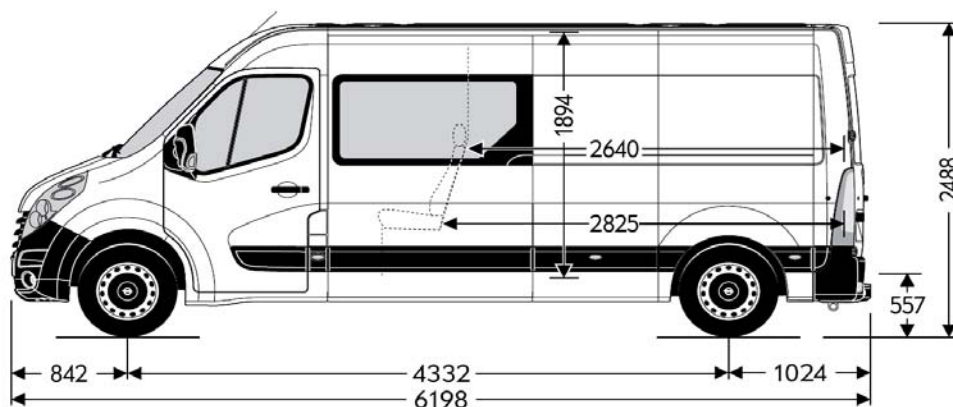

FWD L2H2

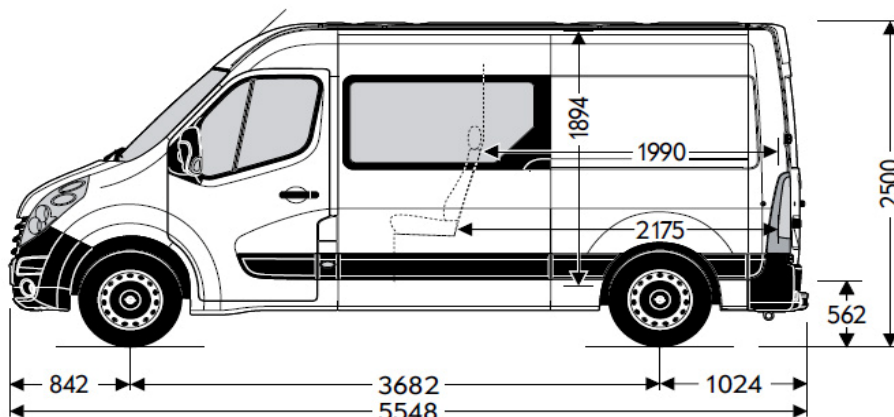

Chassis Cab		EURO4 2.3 CDTI MT (74kW)	EURO4 2.3 CDTI MT (92kW)	EURO4 2.3 CDTI MT (107kW)	EURO5 DPF 2.3 CDTI MT (74kW)	EURO5 DPF 2.3 CDTI MT (92kW)	EURO5 DPF 2.3 CDTI MT (107kW)	EURO5 DPF 2.3 CDTI MTA (92kW)	EURO5 DPF 2.3 CDTI MTA (107kW)	
Varikliai	Svoris	Kaina LTL su PVM	Kaina LTL su PVM	Kaina LTL su PVM	Kaina LTL su PVM	Kaina LTL su PVM	Kaina LTL su PVM	Kaina LTL su PVM	Kaina LTL su PVM	
FWD L2H1	3500 kg	81 343	81 343	84 825	-	82 806	86 287	-	-	
FWD L3H1	3500 kg	83 955	83 955	87 436	-	85 417	88 898	-	-	
Dyzelinas	RWDSingle L2H1	3500 kg	87 436	90 914	-	88 898	92 377	Q2 2011	Q2 2011	
	RWDSingle L3H1	3500 kg	90 047	93 526	-	91 510	94 988	Q2 2011	Q2 2011	
	RWDDouble L3H1	3500 kg	-	93 526	97 007	-	94 988	98 469	Q2 2011	Q2 2011
	RWDDouble L3H1	4500 kg	-	96 098	99 580	-	97 561	101 042	Q2 2011	Q2 2011
	RWDDouble L4H1	3500 kg	-	92 182	95 663	-	93 644	97 125	Q2 2011	Q2 2011
	RWDDouble L4H1	4500 kg	-	98 710	102 188	-	100 172	103 650	Q2 2011	Q2 2011

RWD L4H1

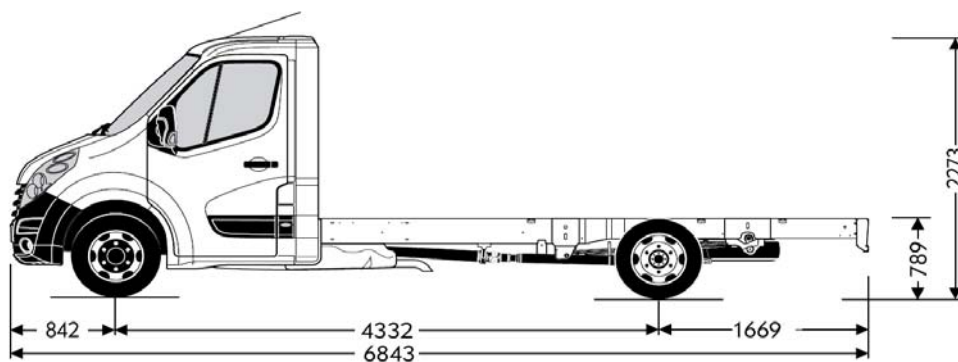

FWD L3H1

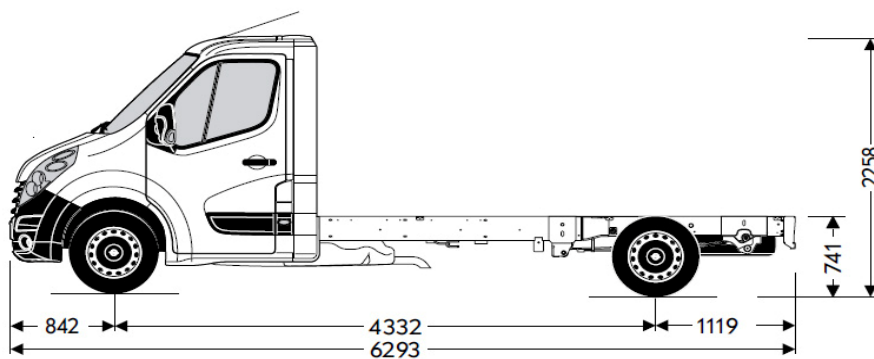

Crew Cab		EURO4 2.3 CDTI MT (74kW)	EURO4 2.3 CDTI MT (92kW)	EURO4 2.3 CDTI MT (107kW)	EURO5 DPF 2.3 CDTI MT (74kW)	EURO5 DPF 2.3 CDTI MT (92kW)	EURO5 DPF 2.3 CDTI MT (107kW)	EURO5 DPF 2.3 CDTI MTA (92kW)	EURO5 DPF 2.3 CDTI MTA (107kW)	
Varikliai	Svoris	Kaina LTL su PVM	Kaina LTL su PVM	Kaina LTL su PVM	Kaina LTL su PVM	Kaina LTL su PVM	Kaina LTL su PVM	Kaina LTL su PVM	Kaina LTL su PVM	
Dyzelinas	FWD L2H1	3500 kg	86 704	86 704	90 184	-	88 166	91 647	-	-
	FWD L3H1	3500 kg	89 314	89 314	92 795	-	90 776	94 257	-	-
	RWDSingle L2H1	3500 kg	93 744	93 744	97 225	-	95 206	98 687	Q2 2011	Q2 2011
	RWDSingle L3H1	3500 kg	96 355	96 355	-	-	97 817	-	Q2 2011	Q2 2011
	RWDDouble L3H1	3500 kg	-	99 835	103 316	-	101 298	104 778	Q2 2011	Q2 2011
	RWDDouble L3H1	4500 kg	-	106 362	109 843	-	107 824	111 305	Q2 2011	Q2 2011
	RWDDouble L4H1	3500 kg	-	102 446	105 927	-	103 908	107 389	Q2 2011	Q2 2011
	RWDDouble L4H1	4500 kg	-	108 972	112 453	-	110 435	113 915	Q2 2011	Q2 2011

RWD L4H1

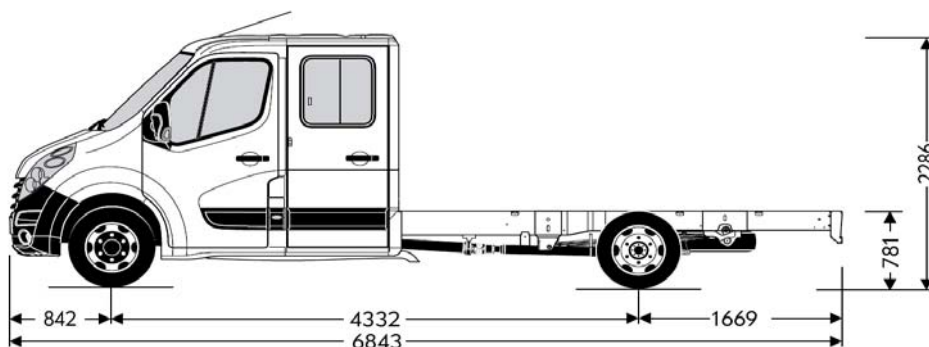

FWD L3H1

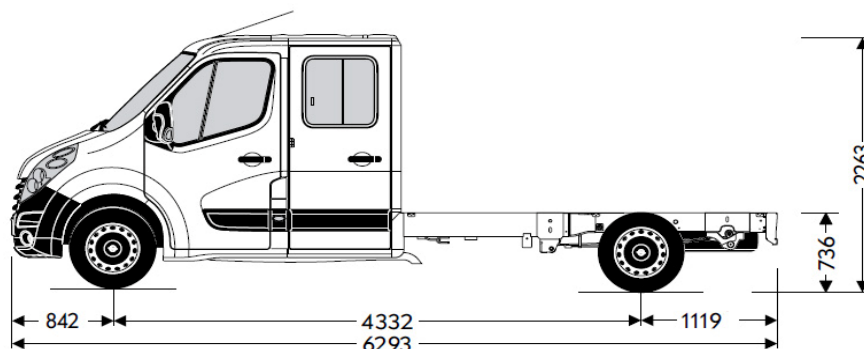

Platform Cab		EURO4 2.3 CDTI MT (74kW)	EURO4 2.3 CDTI MT (92kW)	EURO4 2.3 CDTI MT (107kW)	EURO5 DPF 2.3 CDTI MT (74kW)	EURO5 DPF 2.3 CDTI MT (92kW)	EURO5 DPF 2.3 CDTI MT (107kW)	EURO5 DPF 2.3 CDTI MTA (92kW)	EURO5 DPF 2.3 CDTI MTA (107kW)
Varikliai	Svoris	Kaina LTL su PVM	Kaina LTL su PVM	Kaina LTL su PVM	Kaina LTL su PVM	Kaina LTL su PVM	Kaina LTL su PVM	Kaina LTL su PVM	Kaina LTL su PVM
Dyzelinas	FWD L1H1	3500 kg	-	Q2 2011	Q2 2011	-	Q2 2011	Q2 2011	Q2 2011
	FWD L2H1	3500 kg	82 254	82 254	85 734	-	83 716	87 197	-
	FWD L3H1	3500 kg	84 864	84 864	88 345	-	86 327	89 807	-
	FWD L2H2	3500 kg	83 124	83 124	86 605	-	84 586	88 067	-
	FWD L3H2	3500 kg	85 734	85 734	89 215	-	87 197	90 677	-

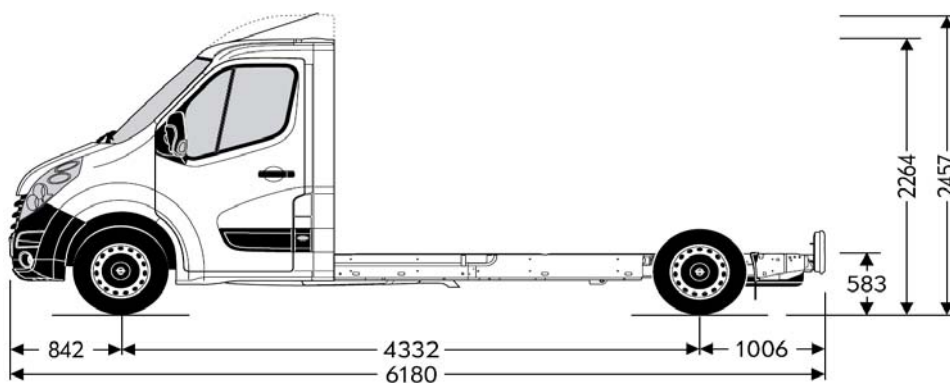
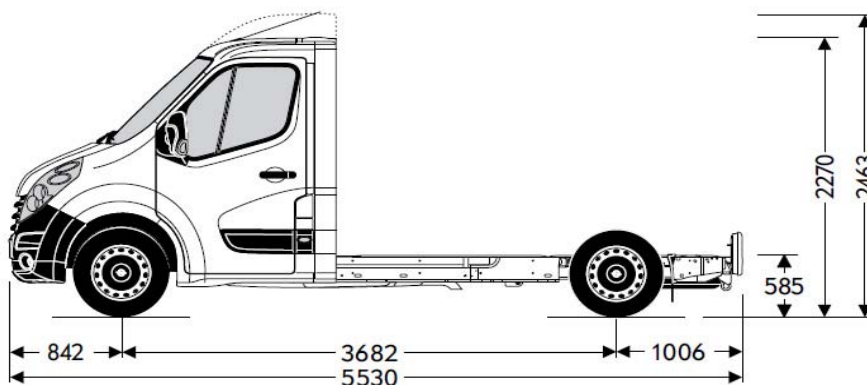
FWD L3H1
FWD L3H2FWD L2H1
FWD L2H2



Dyzelinas	Combi		EURO4 2.3 CDTI MT (74kW)	EURO4 2.3 CDTI MT (92kW)	EURO4 2.3 CDTI MT (107kW)	EURO5 DPF 2.3 CDTI MT (74kW)	EURO5 DPF 2.3 CDTI MT (92kW)	EURO5 DPF 2.3 CDTI MT (107kW)	EURO5 DPF 2.3 CDTI MTA (92kW)	EURO5 DPF 2.3 CDTI MTA (107kW)
	Varikliai	Svoris	Kaina LTL su PVM	Kaina LTL su PVM	Kaina LTL su PVM	Kaina LTL su PVM	Kaina LTL su PVM	Kaina LTL su PVM	Kaina LTL su PVM	Kaina LTL su PVM
	FWD L1H1	2800 kg	Q2 2011	Q2 2011	Q2 2011	Q2 2011	Q2 2011	Q2 2011	Q2 2011	Q2 2011
FWD L1H1	3500 kg	Q2 2011	Q2 2011	Q2 2011	Q2 2011	Q2 2011	Q2 2011	Q2 2011	Q2 2011	Q2 2011
FWD L2H2	2800 kg	Q2 2011	Q2 2011	Q2 2011	Q2 2011	Q2 2011	Q2 2011	Q2 2011	Q2 2011	Q2 2011
FWD L2H2	3500 kg	Q2 2011	Q2 2011	Q2 2011	Q2 2011	Q2 2011	Q2 2011	Q2 2011	Q2 2011	Q2 2011

Dyzelinas	Bus		EURO4 2.3 CDTI MT (74kW)	EURO4 2.3 CDTI MT (92kW)	EURO4 2.3 CDTI MT (107kW)	EURO5 DPF 2.3 CDTI MT (74kW)	EURO5 DPF 2.3 CDTI MT (92kW)	EURO5 DPF 2.3 CDTI MT (107kW)	EURO5 DPF 2.3 CDTI MTA (92kW)	EURO5 DPF 2.3 CDTI MTA (107kW)
	Varikliai	Svoris	Kaina LTL su PVM	Kaina LTL su PVM	Kaina LTL su PVM	Kaina LTL su PVM	Kaina LTL su PVM	Kaina LTL su PVM	Kaina LTL su PVM	Kaina LTL su PVM
	FWD L3H2	3900 kg	-	-	-	-	Q2 2011	-	Q2 2011	-

		Panel Van FWD	Panel Van RWDSingle	Panel Van RWDDouble	Chassis Cab	Crew Cab	Platform Cab
Papildomos įrangos paketai	Paketo sudedamosios dalys	Kaina LTL su PVM	Kaina LTL su PVM	Kaina LTL su PVM	Kaina LTL su PVM	Kaina LTL su PVM	Kaina LTL su PVM
„Edition“ paketas							
105 litrų talpos degalų bakas, Patogi giliai išlenkta reguliuojamo aukščio vairuotojo sėdynė su porankiu ir atrama nugarai, Nuolatinio greičio palaikymo sistema ir greičio ribotuvas (apima valdymo kompiuterį), „Bluetooth“ MP3 CD grotuvas su radijo imtuvu, papildoma įvestimi ir išoriniu ekranu bei radijo valdikliais vaire, Oro kondicionierius	PHCE	3 223	3 223	3 223	3 223	3 223	3 223
„Popular“ paketas							
ECC (elektroninė klimato kontrolė) (apima žiedadulkių filtrą, automatinius priekinius žibintus ir priekinio stiklo valytuvus, priešrūkinius žibintus priekyje), „Office“ paketas	PHCP	4 190	4 190	4 190	4 190	4 190	4 190
„Expert“ paketas							
Oro kondicionierius, „Office“ paketas	PHCX	3 867	3 867	3 867	3 867	3 867	3 867
„Office“ paketas							
Ratų gaubtai, Papildomas dėklas prietaisų skyde su 12 V įtampos lizdu, Elektra valdomi langai (vieno prilietimo funkcija vairuotojui), Akinių laikiklis, Ištraukiama lentynėlė prietaisų skyde, Garso izoliacinė apdaila pertvaroje, Daugiafunkcinė dviguba sėdynė su rakinama ir pasukama daiktadėže po ją, Patogi giliai išlenkta reguliuojamo aukščio vairuotojo sėdynė su porankiu ir atrama nugarai, „Bluetooth“ MP3 CD grotuvas su radijo imtuvu, papildoma įvestimi ir išoriniu ekranu bei radijo valdikliais vaire	OBX	1 934	1 934	1 934	1 934	1 934	1 934
Apšvietimo paketas							
Automatiniai priekiniai žibintai ir priekinio stiklo valytuvai (apima ir priešrūkinius žibintus priekyje), Prisitaikancias priekinės šviesos	HME	-	645	645	645	645	-
„Professional“ paketas							
Vientisos užtrenkiamos galinės durys, 270°, Parkavimo sistema, Priekabos tvirtinimo įranga	HMF	1 547	1 547	1 547	-	-	-
Klimato paketas							
Radijos CD10: radijo valdikliai vaire, CD grotuvas, radijo imtuvas, „AUX-IN“ įvestis, integruotas ekranas, 4 x 15 W garsiakalbiai, Oro kondicionierius	OBW	2 578	2 578	2 578	2 578	2 578	2 578
Komforto paketas							
Navigacijos sistema („Tom-Tom“ pagrindo Europos žemėlapiai), Radijos CD30 BT su jungčių dėže: (Radijos CD30 BT: „Bluetooth“ sąsaja, skaitmeninių jungčių dėžė USB / IPOD, radijo valdikliai vaire, su MP3 suderinamas CD grotuvas, radijo imtuvas, papildoma įvestis, atskiras didelis ekranas, garsiakalbiai 4 x 20 W, ECC (elektroninė klimato kontrolė) (apima žiedadulkių filtrą, automatinius priekinius žibintus ir priekinio stiklo valytuvus, priešrūkinius žibintus priekyje)	Y55	6 446	6 446	6 446	6 446	6 446	6 446
Saugumo paketas							
Nuolatinio greičio palaikymo sistema ir greičio ribotuvas (apima valdymo kompiuterį), Šoninės oro pagalvės, Oro pagalvės vairuotojui ir priekiniam keleiviui	OFM	1 040	1 040	1 040	1 040	1 040	1 040
„Construction“ paketas							
Aukščiausios klasės 4 kryptimis reguliuojama vairuotojo sėdynė su pneumatiniu amortizatoriumi, jautrumo reguliavimu ir pritvirtintu porankiu, Galinis blokuojamas diferencialas, Priekabos tvirtinimo įranga	HMG	-	2 900	2 900	2 900	2 900	-

		Panel Van FWD	Panel Van RWDSingle	Panel Van RWDDouble	Chassis Cab	Crew Cab	Platform Cab
Išorės įranga	Paketo sudedamosios dalys	Kaina LTL su PVM	Kaina LTL su PVM	Kaina LTL su PVM	Kaina LTL su PVM	Kaina LTL su PVM	Kaina LTL su PVM
„Metallic“ ir „Mica“ spalva	9M2	1 741	1 741	1 741	1 741	1 741	1 741
Šildomi išoriniai el. valdomi veidrodėliai	DJ8	S	S	S	S	S	S
80 litrų talpos degalų bakas	NH1	S	S	S	S	S	S
105 litrų talpos degalų bakas	NH7	PH7V, PHCE	161	161	161	161	161
Neįstiklintos stumdomos durys dešinėje pusėje	XARA	S	S	S	-	-	-
Įstiklintos stumdomos durys dešinėje pusėje	XARB	232	232	232	-	-	-
Neįstiklintas šonas dešinėje pusėje (atsisakoma stumdomų durų)	XARF	-773	-773	-773	-	-	-
Neįstiklintas šonas kairėje pusėje (nėra stumdomų durų)	XALF	S	S	S	-	-	-
Neįstiklintos stumdomos durys kairėje pusėje	XALA	1 160	1 160	1 160	-	-	-
Crewvan (Doublecabin)	K2F	8 088	8 088	8 088	-	-	-
Nevarstomas šoninis galinis langas							
(2 nevarstomi langai galiniame pelyje)	A10	322	322	322	-	-	-
Suveriamos vientisos durys, 180°	J1W	S	S	S	-	-	-
Vientisos užtrenkiamos galinės durys, 270°	7U4	HMF	580	580	580	-	-
Suveriamos įstiklintos durys, 180°	J1X	232	232	232	-	-	-

		Panel Van FWD	Panel Van RWDSingle	Panel Van RWDDouble	Chassis Cab	Crew Cab	Platform Cab
Išorės įranga	Paketo sudedamosios dalys	Kaina LTL su PVM	Kaina LTL su PVM	Kaina LTL su PVM	Kaina LTL su PVM	Kaina LTL su PVM	Kaina LTL su PVM
Išstikintos varstomos galinės durys, 270 °	J1T	348	348	348	-	-	-
Paketas nuo dulkių (tik Rumunijai)	VD5	S	S	S	S	S	S
Apsauginis gaubtas varikliui	NY2	S	S	S	S	S	S
Papildoma įranga (tik Rumunija)	XB8	S	S	S	S	S	S
Galinis buferis su įmontuotu laipteliu	VF6	232	S	S	-	-	-
Priekabos tvirtinimo įranga	VR2 HMF, HMG	967	967	967	967	967	-
Priekiniai ir galiniai purvasaugiai	Q8H	180	180	180	180	180	180
Šildomi galiniai langai	C49	180	180	180	-	-	-
Parkavimo sistema	UD7 HMF	606	606	606	-	-	-
Galios nuėmimo velenas ant gr. Dėžės	M1F	-	541	541	541	541	-
Pneumatinė pakaba	F47	5 930	-	-	5 930	5 930	5 930
Į kairę pusę atidaromos galinės durys su slankiojančiu langu	BUR	-	-	-	-	S	-
Į dešinę pusę atidaromos galinės durys su slankiojančiu langu	BUX	-	-	-	-	S	-
Rear doors delete	E50	-	-	-	S	S	S
Side marker lamps (standard on L3 & L4 Vans, above 6m vehicle length it may be required by your local authorities. Please check before ordering!)	UZB	-	S	S	-	-	-

		Panel Van FWD	Panel Van RWDSingle	Panel Van RWDDouble	Chassis Cab	Crew Cab	Platform Cab
Vidaus įranga	Paketo sudedamosios dalys	Kaina LTL su PVM	Kaina LTL su PVM	Kaina LTL su PVM	Kaina LTL su PVM	Kaina LTL su PVM	Kaina LTL su PVM
Elektra valdomi priekiniai langai	A32	S	S	S	S	S	S
HVAC šildytuvai sistemai	C41	S	S	S	S	S	S
ECC (elektroninė klimato kontrolė) (apima žiedadulkių filtrą, automatinius priekinius žibintus ir priekinio stiklo valytuvus, priešrūkinius žibintus priekyje)	PHCP, Y55 C61	2 965	2 965	2 965	2 965	2 965	2 965
Oro kondicionierius	PHCE, PHCX, OBW C60	2 578	2 578	2 578	2 578	2 578	2 578
Dulkių filtras	PHCE, PHCP, PHCX, C61, C60, Y55, OBW XR5	81	81	81	81	81	81
Dviguba visiškai nulenkiama ištisinė sėdynė 2 priekiniams keleiviams	A58	S	S	S	S	S	S
Patogi giliai išlenkta reguliuojamo aukščio vienguba priekinio keleivio sėdynė su porankiu ir atrama nugarai (reguliuojamo aukščio, su ranktūriu ir atrama juosmeniui)	AHZ	180	180	180	180	180	180
Įprasta 4 kryptimis reguliuojama vairuotojo sėdynė su porankiu	A51	S	S	S	S	S	S
Vairuotojo priekinės sėdynės porankis	DAR	S	S	S	S	S	S
Patogi giliai išlenkta reguliuojamo aukščio vairuotojo sėdynė su porankiu ir atrama nugarai	PHCE, PHCP, PHCX, OBX B21	232	232	232	232	232	232
Aukščiausios klasės 4 kryptimis reguliuojama vairuotojo sėdynė su pneumatiniumi amortizatoriumi, jautrumo	HMG A5Z	2 449	2 449	2 449	2 449	2 449	2 449
Šildoma vairuotojo ir keleivio sėdynė	KA1 C37	483	483	483	483	483	483
(atskira keleivio sėdynė taip pat šildoma)	KA1	606	606	606	606	606	606
Pilno aukščio plieninė pertvara su lango	AX9	129	129	129	S	S	129
Pertvara	AX6	S	S	S	-	-	-
Garso izoliacinė apdaila pertvaroje	5PA PHCP, PHCX, OBX	193	193	193	193	-	-
Standartinės pertvaros atsisakymas (standard on crew van, only for Body conversion)	AA0	-258	-258	-258	-	-	S
Rūkančiojo paketas (cigarečių žiebtuvėlis ir peleninė)	DT4	64	64	64	64	64	64
Papildomas dėklas prietaisų skyde su 12 V įtampoms laidu	PHCP, PHCX, OBX KC8	786	786	786	-	-	-
Variklio galios nuėmimo sistema (conversion equipment, Wiring loom for conversion)	V66	361	361	361	361	361	361
Konvertavimo laidų pynė (only Van and Tipper)	V66 KPD	161	161	161	161	161	161
„CAN-bus“ sąsajos įtaisas (papildomų elektros aksesuarų prijungimui)	KC6	606	606	606	606	606	606
Apdailos audinys, „Pulse“	TACR	S	S	S	S	S	S

S - standartinė įranga

		Panel Van FWD	Panel Van RWDSingle	Panel Van RWDDouble	Chassis Cab	Crew Cab	Platform Cab
Pramogos ir informacija	Paketo sudedamosios dalys	Kaina LTL su PVM	Kaina LTL su PVM	Kaina LTL su PVM	Kaina LTL su PVM	Kaina LTL su PVM	Kaina LTL su PVM
Skaitmeninis tachografas	TGP	2 127	2 127	2 127	2 127	2 127	2 127
Informacinis kompiuteris	U68 PH7V, PHCE, K34	161	161	161	161	161	161
Nuolatinio greičio palaikymo sistema ir greičio ribotuvas (apima valdymo kompiuterį)	K34 PH7V, PHCE, OFM	361	361	361	361	361	361
Navigacijos sistema („Tom-Tom“ pagrindo Europos žemėlapiai)	UV9 Y55	5 157	5 157	5 157	5 157	5 157	5 157
Radijas R10: radijo imtuvai, papildoma įvestis, integruotas ekranas, 4 x 15 W garsiakalbiai	UM7	S	S	S	S	S	S
Radijas CD10: radijo valdikliai vaire, CD grotuvai, radijo imtuvai, „AUX-IN“ įvestis, integruotas ekranas, 4 x 15 W garsiakalbiai	U1B OBW	467	467	467	467	467	467
Radijas CD30 BT: „Bluetooth“ sąsaja, radijo valdikliai vaire, su MP3 suderinamas CD grotuvai, radijo imtuvai, papildoma įvestis, atskirtas didelis ekranas, garsiakalbiai 4 x 20 W	UFY PH7V, PHCE, PHCX, PHCP, OBX	790	790	790	790	790	790
Radijas CD30 BT su jungčių dėže: (Radijas CD30 BT: „Bluetooth“ sąsaja, skaitmeninių jungčių dėžė USB / iPod, radijo valdikliai vaire, su MP3 suderinamas CD grotuvai, radijo imtuvai, papildoma įvestis, atskirtas didelis ekranas, garsiakalbiai 4 x 20 W)	UFU Y55	951	951	951	951	951	951

		Panel Van FWD	Panel Van RWDSingle	Panel Van RWDDouble	Chassis Cab	Crew Cab	Platform Cab
SIGURNOST	Paketo sudedamosios dalys	Kaina LTL su PVM	Kaina LTL su PVM	Kaina LTL su PVM	Kaina LTL su PVM	Kaina LTL su PVM	Kaina LTL su PVM
ASR (Traukos kontrolė) ir ESP (Elektroninė stabilumo programa)	NW9	-	S	S	S	S	-
ASR (Traukos kontrolė) ir ESP (Elektroninė stabilumo programa)	NW9	1 031	-	-	1 031	1 031	1 031
Signalizacija	UA6	1 289	1 289	1 289	1 289	1 289	1 289
Vairuotojo pusės oro saugos pagalvė	AJ3	S	S	S	S	S	S
Oro pagalvės vairuotojui ir priekiniams keleiviams	AK5	606	606	606	606	606	606
Nuo vagystės ir neleistino patekimo apsauganti el. sistema	UTJ	S	S	S	S	S	S
Centrinis durų užraktas (su dvigubu užraktu)	UTK	129	129	129	129	129	129
Vienalaikis durų užrakinimas (du 2-jų mygtukų klavišai)	CLA	-	-	-	S	S	S
Selektyvus durų užraktas, nuotolinio valdymo pultas su 3 mygtukais	CLB	S	S	S	-	-	-
Automatiniai priekiniai žibintai ir priekinio stiklo valytuvai (apima ir priešrūkinius žibintus priekyje)	CE1 PH7V, PHCP, HME, Y55, C61	516	516	516	516	516	516
Priekiniai rūko žibintai	T3U PH7V, PHCP, HME, Y55, C61, CE1	387	387	387	387	387	387
Tvirtinimo taškai bagažinės grindyse	CTG	S	S	S	-	-	-
Derva dengtos grindys	B68	657	657	657	-	-	-
Bagazo srities šoniniai tvirtinimo taškai – 2 taškai juosmens linijoje	ANY	180	180	180	-	-	-
Pusinio aukščio medinės plokštės bagažo skyriaus šone	N18	554	554	554	-	-	-
Viso aukščio medinės plokštės bagažo skyriaus šone	N20	1 676	1 676	1 676	-	-	-
Papildomas raktas	K69	129	129	129	129	129	129
Greičio ribotuvai (90 km/val.) (Standartinė įranga, skirta)	KYJ	129	129	129	129	129	129
Greičio ribotuvai (100 km/val.)	KYK	129	129	129	129	129	129
Greičio ribotuvai (110 km/val.)	KYL	129	129	129	129	129	129
Greičio ribotuvai (130 km/val.)	KYM	129	129	129	129	129	129
Greičio ribotuvai (90 km/val.) 4,5 t versijai	KYX	S	S	S	S	S	-
Vairuotojo ir priekinio keleivio oro pagalvės su šoninėmis oro pagalvėmis	AJ7	773	773	773	773	773	-
Šoninė oro pagalvė tik vairuotojui	AP0 OFM	451	451	451	451	451	451
Galinis blokuojamas diferencialas	G94 HMG	-	425	425	425	425	-

		Panel Van FWD	Panel Van RWDSingle	Panel Van RWDDouble	Chassis Cab	Crew Cab	Platform Cab
Ratlankiai	Paketo sudedamosios dalys	Kaina LTL su PVM	Kaina LTL su PVM	Kaina LTL su PVM	Kaina LTL su PVM	Kaina LTL su PVM	Kaina LTL su PVM
Centriniai ratų gaubtai	P91	S	S	S	S	S	S
Padangos R16	NRV	S	S	S	S	S	S
Universalios padangos	NRK	967	967	-	967	967	967
Atsarginis ratas (sumontuotas po grindimis)	P34	S	S	S	S	S	S
Padangų remonto rinkinys	WTR	-	-	-	-129	-129	-129

Crew van – galiniai varomi ratai (RWD)			
Kėbulas	L3H2 (Single)	L3H2 (Double)	L3H2 (Double)
Krovinio tūris (m ³)	8,3	8,3	8,3
Bendras transporto priemonės svoris (kg)	3 500	3 500	4 500
Važiuklės bazė (mm)	3 682	3 682	3 682
Bendras ilgis	6 198	6 198	6 198
Iškyša priekyje	842	842	842
Iškyša gale	1 674	1 674	1 674
Tarpvėžė (priekyje) (mm)	1 750	1 750	1 750
Tarpvėžė (gale) (mm)	1 730	1 612	1 612
Plotis (be šoninių veidrodėlių) (mm)	2 070	2 070	2 070
Plotis (su šoniniais veidrodėliais) (mm)	2 470	2 470	2 470
Bendras aukštis, maks.	2 527	2 549	2 549
Bendras atidarytų durų aukštis, maks.	2 574	2 611	2 611
Krovimo slenksčio aukštis, min.	674	706	706
Krovimo slenksčio aukštis, maks.	696	724	724
Atstumas iki žemės, min.	197	181	181
Atstumas iki žemės, maks.	208	191	191
Plotis tarp galinių ratų arkų	1 380	1 080	1 080
Krovinio plotis	1 765	1 765	1 765
Krovinio srities aukštis	1 798	1 798	1 798
Slankiojamųjų durų atidarymo plotis	1 270	1 270	1 270
Galinių durų angos aukštis	1 724	1 724	1 724
Cargo area length on floor, max.	2 825	2 825	2 825
Stumdomų durų angos aukštis	1 684	1 684	1 684
Apsisukimo plotis, nuo bordiūro iki bordiūro (m)	13,6	13,6	13,6
Apsisukimo plotis, nuo sienos iki sienos (m)	14,1	14,1	14,1
Svoris be krovinio	2 269	2 405	2 405
Priekinio tilto apkrova, maks.	1 790	1 790	1 790
Galinio tilto apkrova, maks.	2 300	2 300	2 300
Bendras transporto priemonės svoris	3 500	3 500	4 500
Bendras sąstato svoris	6 000	6 500	7 500
Keliamoji galia	1 231	1 095	2 095
Priekabos keliamoji galia, be stabdžių	750	750	750
Priekabos keliamoji galia, su stabdžiais	2 500	3 000	3 000

Dyzeliniai varikliai

Varikliai	EURO4 2.3 CDTI MT (74 kW)	EURO4 2.3 CDTI MT (92 kW)	EURO4 2.3 CDTI MT (107 kW)	EURO5 DPF 2.3 CDTI MT (74 kW)	EURO5 DPF 2.3 CDTI MT (92 kW)	EURO5 DPF 2.3 CDTI MT (107 kW)	EURO5 DPF 2.3 CDTI MTA (92 kW)	EURO5 DPF 2.3 CDTI MTA (107kW)
Degalai	Dyzelinas	Dyzelinas	Dyzelinas	Dyzelinas	Dyzelinas	Dyzelinas	Dyzelinas	Dyzelinas
Transmisija	Mechaninė, 6-ių greičių	Mechaninė, 6-ių greičių	Mechaninė, 6-ių greičių	Mechaninė, 6-ių greičių	Mechaninė, 6-ių greičių	Mechaninė, 6-ių greičių	„Easytronic“, 6-ių greičių	„Easytronic“, 6-ių greičių
Cilindrų skaičius	4	4	4	4	4	4	4	4
Stūmuoklio diametras mm	85,0	85,0	85,0	85,0	85,0	85,0	85,0	85,0
Stūmuoklio eiga (mm)	101,3	101,3	101,3	101,3	101,3	101,3	101,3	101,3
Variklio darbinis tūris cm ³	2299	2299	2299	2299	2299	2299	2299	2299
Didž. variklio galia kW (AG)	74/100	92/125	107/146	74/100	92/125	107/146	92/125	107/146
aps./min.	3500	3500	3500	3500	3500	3500	3500	3500
Didž. sukimo momentas (Nm)	285	310	350	285	310	350	310	350
Didž. sukimo momentas, esant aps./min.	1250-2000	1250-2500	1500-2750	1250-2000	1250-2500	1500-2750	1250-2500	1500-2750

Kuro sąnaudos (l/100 km) 1999/100/EU

Išmetamųjų dujų emisijos standartas	Euro 4	Euro 4	Euro 4	Euro 5	Euro 5	Euro 5	Euro 5	Euro 5
Mieste	9,5-9,6	9,5-10,6	10,1-10,8	9,9-10,3	9,9-10,8	10,0-10,8	9,9-10,8	10,0-10,8
Užmiestyje	7,0-7,3	7,0-8,6	8,5-8,8	7,5-7,6	7,5-8,0	8,6-8,0	7,5-8,0	8,6-8,0
Bendros	8,0-8,1	8,0-9,3	9,2-9,3	8,3-8,6	8,3-9,4	9,4	8,3-9,4	9,4
CO ₂ išeiga (g/km)	211-215	211-247	247	221-226	221-249	249	221-249	249

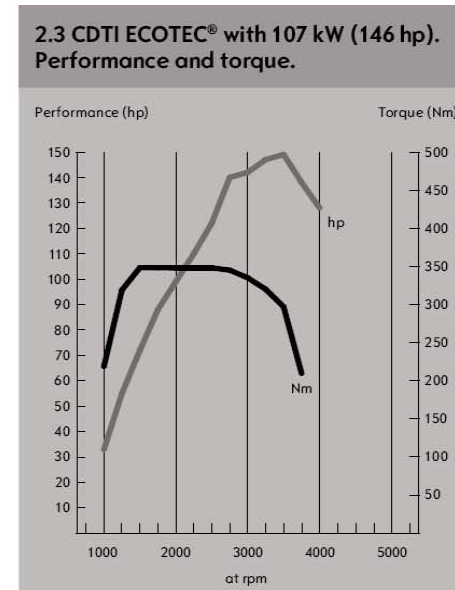
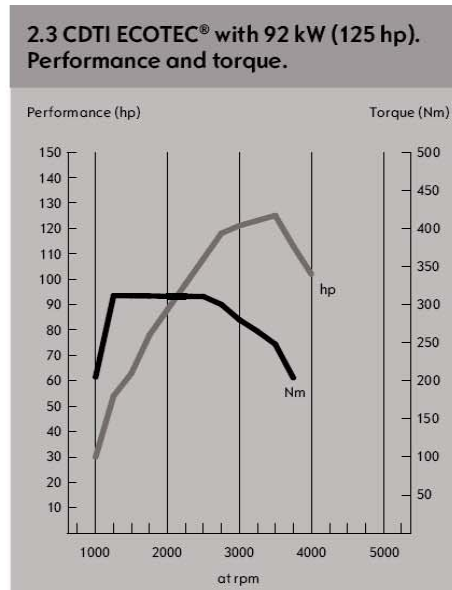
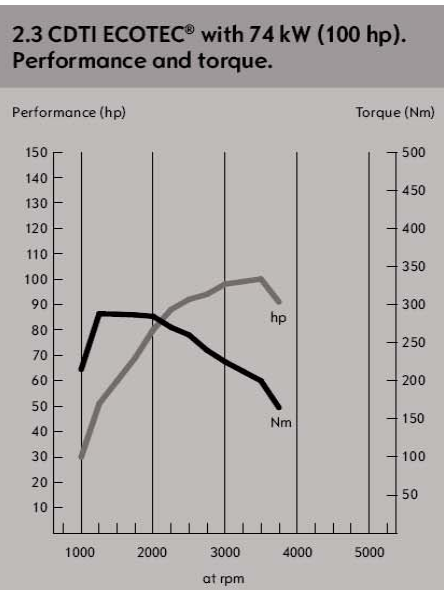

Kainos pateiktos remiantis 2011 m. vasario 14d. informacija. Jūsų OPEL atstovas visada gali suteikti tikslią informaciją apie galimus pasikeitimus. Dėl šių informacinio pobūdžio duomenų 'Opel Southeast Europe' negali prisiimti jokios atsakomybės. Papildoma įranga galima tik už papildomą mokestį. Visos kainos nurodytos litais. Norint užsakyti automobilį prašome susisiekti su OPEL atstovu.
 'Opel Southeast Europe', Budaörs, 2011 m. vasario mėn.